

Technische Daten

Wassertechnische Eigenschaften

	P500 RBP / P500 WS*
Wasseranschluss	G 3/4" (3/4" BSP)
Vorhandener Fließwasserdruck (min.)	1,0 bar
Zulaufwassertemperatur (min.)	4 °C
Zulaufwassertemperatur (max.)	55 °C
Ablaufpumpenhöhe (vom Maschinenboden)	600 mm
Abwasseranschluss (min.)	Ø40 mm

Elektrische Eigenschaften

Stromstärke	13 A (3 Phasen)
Spannungsbereich	380 – 415 V 3N- / 50 Hz
Gesamtanschlusswert	6,58 kW bei 400 V

Leistungsdaten

Tankheizung	4,05 kW
Boilerheizung	6,00 kW bei 400 V
Volumen Spültank	28 l
Einfahrhöhe	440 mm
Nachspülwassermenge	3,25 l / Spülgang
Theoretische Korbleistung / h	40 / 20 / 12
Tanktemperatur	55 °C
Nachspültemperatur	82 °C

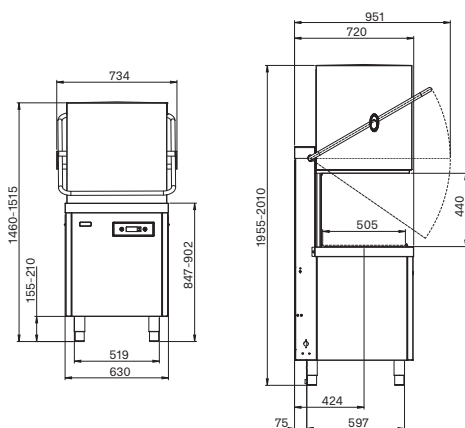

Allgemeine Infos

Lautstärke	unter 70 dB
Gewicht leer	70 kg
Gewicht voll beladen	115 kg

* inkl. eingebautem Wasserenthärter

Alle Angaben in mm.

Abmessungen: 630 (B) x 1955 – 2010 offen /
1460 – 1515 geschlossen (H) x 720 (T)

Ihr **CLASSEQ** Fachhandelspartner vor Ort:



CLASSEQ

Classeq Ltd, Roebuck Way, Knowlhill, Milton Keynes MK5 8WH, UK
Kontakt Deutschland +49 07542 / 402 5454 | info@classeq.de

www.classeq.de

Passt
einfach
viel rein.



Durchschubspülmaschinen

P500 RBP | P500 WS

Produktdatenblatt & Technische Informationen

CLASSEQ

Spülend einfach

CLASSEQ

Die Durchschubspülmaschine



Einfach und inklusive.

- Sofort einsatzbereit
- 500 x 500 mm Korb
- Bis zu 720 Teller/h
- Dosierpumpen für Reiniger und Klarspüler
- Drucksteigerungs- und Ablaufpumpe
- Vollständiges Korbpaket
- Optional eingebauter Wasserenthärter



Einfach und robust.

- Einfache Bedienung mit nur 2 Knöpfen
- Einfache Farbsymbole zeigen Maschinenstatus
- Automatische Haubenreinigung
- Bewährte Markenbauteile
- Einfache Bauart für blitzschnellen Service



Einfach und hygienisch.

- 1,5 / 3 / 5 Minuten Spülprogramm
- 2-fach Tankfilter
- Immer stabile Temperaturen
- Sehr einfache Maschinenreinigung mit Selbstreinigungsprogramm



P500 RBP
mit Drucksteigerungspumpe
Bestellnummer 901V0055

P500 WS
mit Drucksteigerungspumpe und
eingebautem Wasserenthärter
Bestellnummer 901V0082